

KR EcoHEAT TRI-FACE 700 C PREMIUM

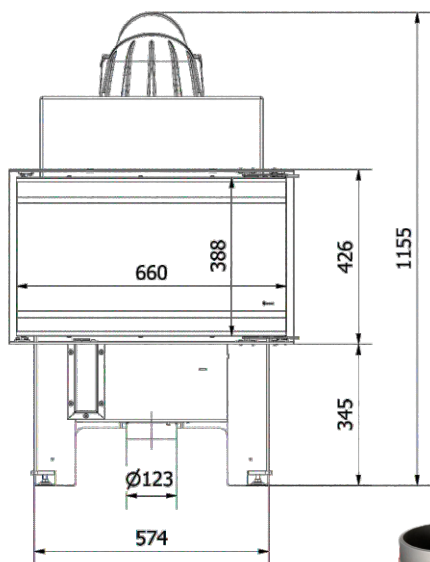

FECHADAS COM VIDRO •
CERÂMICO



DADOS TÉCNICOS

| | |
|-----------------------------|---|
| 7 kW | Potência nominal |
| 3 - 9 kW | Intervalo de potência |
| 83% | Eficiência* |
| 0,1 | Emissão de CO a 13% de O ₂ (%) |
| 111,4 | Índice de Eficiência EEI |
| 29 mg/Nm³ | Emissão de partículas |
| Accumott | Revestimento interno |
| 112 m² | Indicado para áreas de** |
| 144 m² | Aquece área até |
| 280 m³ | Indicado para volume de ar de até |
| 360 m³ | Aquece um volume de ar de até |
| Sim | Duto de captação do ar externo |
| 12 pa | Pressão negativa ideal nos dutos de chaminé |
| Saída da chaminé | Ângulo ajustável |
| 40 cm | Comprimento de lenha recomendado |
| 199 °C | Temperatura média da fumaça |

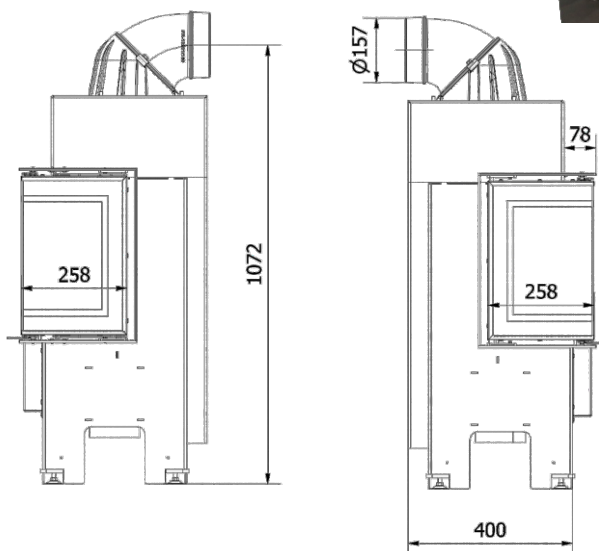

DIMENSÕES E PESO

| | |
|-----------------------------|---|
| 696 x 458 x 1155 | Dimensões totais*** |
| 752 x 426 | Dimensões da face**** |
| 660 x 388 | Dimensões visíveis do vidro frontal**** |
| 258 x 426 | Dimensões do vidro lateral**** |
| 160 mm | Diâmetro da chaminé |
| 134,5 kg | Peso |
| ≥ 500 cm² | Fresta mínima entrada de ar inferior |
| ≥ 700 cm² | Fresta mínima saída de ar superior |

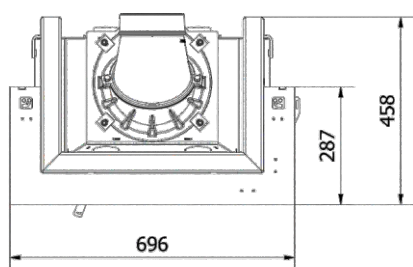

MAIS EFICIENTE



MENOS EFICIENTE

PAXMA
IMPORTS

ESPECIALISTAS EM LAREIRAS DE
ALTO DESEMPENHO À LENHA

| www.paxmaimports.com |

41 3121 9980 • 41 9 9185 9428

* parâmetros conforme norma EN 13229 ** pé direito de 2,5m *** largura x profundidade x altura (mm) **** largura x altura (mm)

KR EcoHEAT TRI-FACE
700 C PREMIUM



PAXMA
IMPORTS

.LAREIRAS EXTRAORDINÁRIAS.